

## SÄKERHETSBESTÄMMELSER OCH HANDHAVANDE FÖR CN350A-VERKTYG

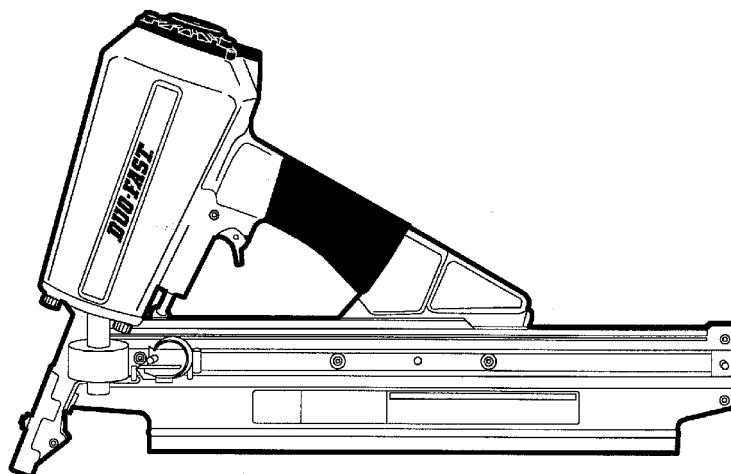

### Säkerhetsbestämmelser

1. **Anslut** aldrig verktyget till luftnätet med spik i magasinet.
2. **Rikta** aldrig verktyget mot någon, även om du antar att det är oladdat eller bortkopplat från tryckluften.
3. **Deaktivera** eller **avlägsna** aldrig säkerhetsanordningen.
4. **Förflytta** inte verktyget längre sträckor utan att först ha kopplat bort tryckluften.
5. **Arbeta** aldrig med smutsigt verktyg - rengör dagligen och smörj om nödvändigt.
6. Använd alltid de **fästdon** som leverantören rekommenderat för verktyget.
7. Använd aldrig verktyget i **närheten av eldfängt material** eller explosiva ämnen - avlossandet av skott kan bilda gnistor när häftelementen träffar metalldelar.
8. Verktyg med felaktig funktion skall omgående **tas ur bruk**.

#### Order/Kundtjänst:

Nordisk Kartro AB  
Munkforsplan 33  
Box 124  
123 22 Farsta  
Telefon 08 578 930 00  
Fax 08 578 930 45

#### Lager/Service:

Nordisk Kartro AB  
Betongvägen 5, Botorps Industriområde  
Box 406  
691 27 Karlskoga  
Telefon 0586-659 80-81  
Fax 0586-659 89

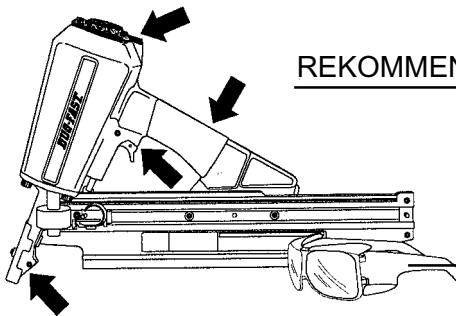

REKOMMENDATION: Använd skyddsglasögon och hörselskydd.

## Daglig tillsyn av verktyget

1. Kontrollera att **skruvar** är fastdragna.
2. Kontrollera **säkerhetsbygeln**s funktion och smörj vid behov glidytor mellan bygeln och verktyget.
3. Kontrollera **magasin, matarfjäder** och **matarklack**. Smörj vid behov.
4. RENGÖRING AV VERKTYGET: Använd renblåsningspistol art. nr. CE112050100 för borttagning av smuts och damm på magasin, nos och säkerhetsbygel.
5. SMÖRJNING: Om verktyget är utrustat med smörjare - kontrollera doseringen av olja. Om smörjning saknas på verktyget - tillför olja via nippeln på verktyget ca 3 droppar 2 ggr per dag eller efter ca 3.000 spik.
6. SMÖRJREKOMMENDATION: AIROL (SAE10).

## Enkel felsökning av verktyget

*Fastskjutning eller matningsproblem kan uppstå till följd av skador på delar eller rikligt med smuts i verktyget. Detta kan åtgärdas på följande sätt:*

1. **Koppla bort** verktyget från luftslangen.
2. **Tag ur** all **spik** ur magasinet.
3. **Blås rent** magasin och nos. Använd stålborste eller skrapa om det behövs. Om en spik har kilat fast mellan drivare och nos - använd ett dorn och slå försiktigt.
4. Upprepa fastskjutning - kontakta vår representant eller vår serviceavdelning.
5. Fungerar inte matningen av spiken, **rengör** matarkolven och **byt** O-ring och fjäder. Smörj även matarkolven med fett.

### Order/Kundtjänst:

Nordisk Kartro AB  
Munkforsplan 33  
Box 124  
123 22 Farsta  
Telefon 08 578 930 00  
Fax 08 578 930 45

### Lager/Service:

Nordisk Kartro AB  
Betongvägen 5, Botorps Industriområde  
Box 406  
691 27 Karlskoga  
Telefon 0586-659 80-81  
Fax 0586-659 89

# Kartro

## Läckage i topplocket

---

1. Drivaren har glidit ner i cylindern: Skjut 1-2 spik och läckaget upphör.
2. Sliten eller trasig O-ring i tallriksventilen. Luft blåser ut i ljuddämparen: Byt O-ring.
3. Sliten eller trasig tätningsring på tallriksventilen eller luft blåser ut i ljuddämparen: Byt tätningsringen.
4. Sliten eller trasig O-ring mellan topplock och pistolhus. Luft läcker mellan lock och pistolhus: Byt O-ring.

## Reducerad slagkraft

---

1. Dålig smörjning i cylindern.
2. Sliten drivare.
3. Krokig drivare.
4. Skadad pistolnos.
5. Dålig smörjning av tallriksventilen.
6. Lågt lufttryck eller reducerad luftmängd.
7. Avfyringsventilen öppnar inte helt.
8. Felaktig tätningsring på tallriksventilen.

## Dålig eller ingen retur

---

1. Dålig smörjning i cylindern.
2. Trasig eller krokig drivare.
3. Avfyringsventilen har fastnat.
4. Trasig stötdämpare.
5. Lös skruv i topplocket eller spricka i topplocket.
6. Tallriksventilen har fastnat.
7. Slitna eller trasiga O-ringar på u ndre delen av cylindern.

## Läckage i pistolhus

---

1. Skada i pistolhus mellan lock och hus. Skicka in verktyget för översyn.
2. Slitna eller trasiga O-ringar på cylindern.
3. Slitna eller trasiga O-ringar i avfyringsventilen. Luft läcker runt avtryckaren. Byt alla O-ringar i ventilen.

---

**Order/Kundtjänst:**

Nordisk Kartro AB  
Munkforsplan 33  
Box 124  
123 22 Farsta  
Telefon 08 578 930 00  
Fax 08 578 930 45

**Lager/Service:**

Nordisk Kartro AB  
Betongvägen 5, Botorps Industriområde  
Box 406  
691 27 Karlskoga  
Telefon 0586-659 80-81  
Fax 0586-659 89

## Handhavande av CN400A-verktyg

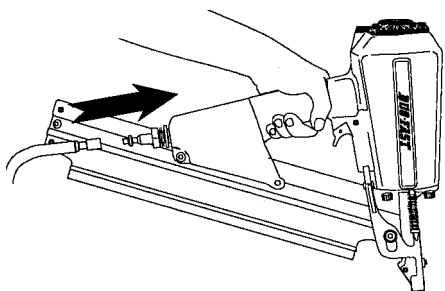

Spikverket skall anslutas till luften med snabbkoppling (art.nr. CE103201004) på luftslangen.

**KORREKT LUFTRYCK:** För att verktyget skall fungera skall trycket vara mellan 0,5 och 0,9 MPa. Börja på 0,7 MPa och justera uppåt eller nedåt till tillfredsställande spikresultat erhålls.

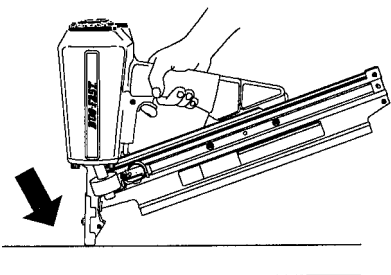

**DUBBEL SÄKERHET:** Verktöget är utrustat med dubbla säkerhetssystem för att förhindra oavsiktlig avfiring. Säkerhetsbygeln och avtryckaren måste båda aktiveras för att avfiring skall erhållas.

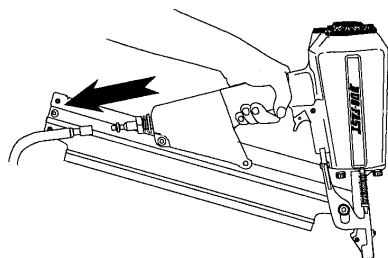

**LADDNING AV VERKTYGET:** Koppla bort tryckluften.

Håll verktyget riktat från dig. Se till att säkringsbygel och avtryckare inte är aktiverade.

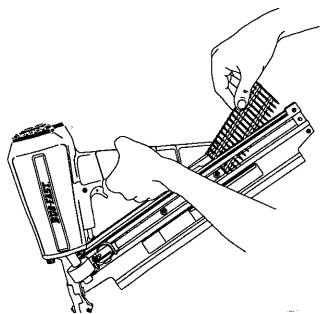

Lägg i ett spikband i magasinsöppningen och låt det glida ner i magasinet. Lägg därefter i ytterligare ett spikband.

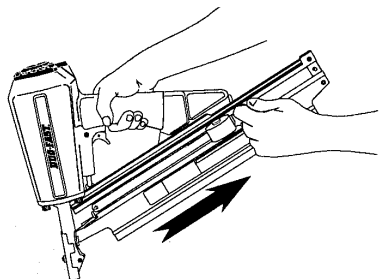

Drag mataren bakåt. Se till att den hakar i sista spiken.

**OBS!** CN-verktyget slutar att fungera när det finns 6 st spikar kvar i magasinet för att eliminera risken att avfiring sker utan spik.

### Order/Kundtjänst:

Nordisk Kartro AB  
Munkforsplan 33  
Box 124  
123 22 Farsta  
Telefon 08 578 930 00  
Fax 08 578 930 45

### Lager/Service:

Nordisk Kartro AB  
Betongvägen 5, Botorps Industriområde  
Box 406  
691 27 Karlskoga  
Telefon 0586-659 80-81  
Fax 0586-659 89

# Kartro

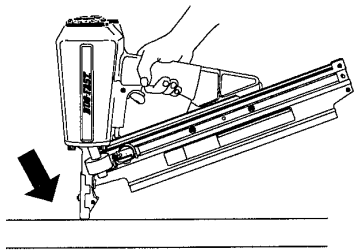

**PRECISIONSSPIKNING:** Den metoden används när man vill placera spikarna noggrant. Säkringsbygeln trycks mot spikobjektet, därefter avfyras verktyget med avtryckaren.

**STÖTSKJUTNING:** Metoden används om kravet på precision inte är högt. Avtryckaren hålls intryckt - därefter stöts verktyget mot spikobjektet så att spiken avfyras.

**Tryck aldrig säkerhetsbygeln mot något annat än det material du har för avsikt att spika fast!**

## Tekniska data för CN400A

Vikt oladdat:	4,5 kg
Dimesioner:	H 385 mm, L 525 mm
Luftryck:	0,5-0,9 MPa
Rekommenderat tryck:	0,7 MPa
Lufförbrukning:	2,8 l/spikning
Spik:	Kartro CN-banda 60-100 mm

### Ljudnivåer enligt prEn 12549

Ljudnivå (ekvivalent):	89,8 dB(A)
Ljudnivå (impuls):	102,8 dB(A)
Ljudeffektnivå:	98,9 dB(A)
Vibrationer enligt ISO 8662-11:	5,5 m/s <sup>2</sup>

Smörjmedelsrekommendationer: AIROL SAE10  
Tillbehör: Skyddsglasögon

## Försäkran

Nordisk Kartro AB, Box 124, 123 22 Farsta intygar härmed att det av oss sålda verktyget CN400A uppfyller de krav som anges i Arbetarskyddsstyrelsens författningssamling AFS 1994:48 "Maskiner och vissa andra tekniska anordningar".

Verktyget är tillverkat av:  
DUO-FAST CORPORATION  
3702 River Road  
Frankling Park, IL60131  
USA

NORDISK KARTRO AB

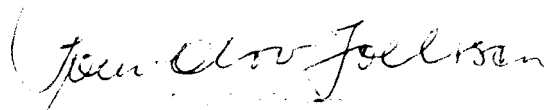
  
Sven-Olov Joelsson

Servicechef



### Order/Kundtjänst:

Nordisk Kartro AB  
Munkforsplan 33  
Box 124  
123 22 Farsta  
Telefon 08 578 930 00  
Fax 08 578 930 45

### Lager/Service:

Nordisk Kartro AB  
Betongvägen 5, Botorps Industriområde  
Box 406  
691 27 Karlskoga  
Telefon 0586-659 80-81  
Fax 0586-659 89

# Kartro

## SPRÄNGSKISS OCH RESERVDELS-LISTA FÖR CN350A

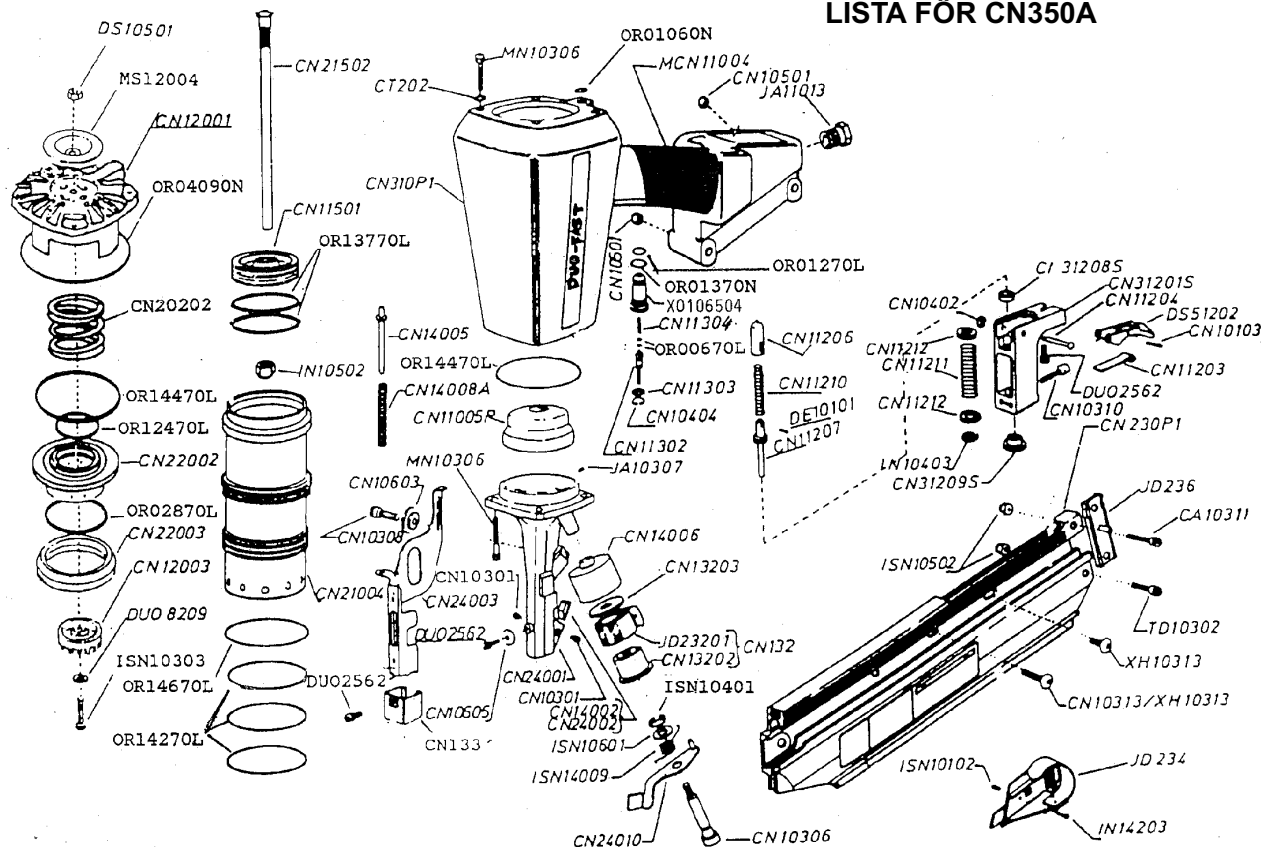

Art.nr.	Art.benämning	Art.nr.	Art.benämning	Art.nr.	Art.benämning
DUO2562	Skruv	CN13203	Bricka	ISN10502	Mutter
DUO8209	Bricka	CN133	Bygelförl. platta	ISN10601	Bricka
CA10311	Skruv	CN14002	Styrklack (75-90mm sp.)	ISN14009	Torsionsfjäder
CA10103	Stift	CN14005	Fjäderstyrning	JA10307	Ställskruv
CA10301	Skruv	CN14006	Fjäderskydd	JA11013	Mellanbussning
CN10306	Skruv	CN14008A	Fjäder	JD23007 *	Skena i magasinet
CN10308	Skruv	CN20202	Fjäder	JD23201	Bandfjäder
CN10310	Skruv	CN21004	Cylinder	JD234	Matare
CN10402	Låsbricka	CN21502	Drivare	JD236	Matarstopp
CN10404	Låsbricka	CN22002	Tallriksventil	MN10306	Skruv
CN10501	Mutter	CN22003	Buffert	MS12004	Utblåsningsskydd
CN10603	Bussning	CN230P01	Magasin	OR0670L	O-ring
CN10605	Bricka	CN24001	Nos	OR01060N	O-ring
CN11005P	Stötdämpare	CN24002	Styrklack (50-70mm sp.)	OR01270L	O-ring
CN11005PX *	Stötdämpare hård	CN24003	Säkerhetsbygel	OR01370N	O-ring
CN11203	Avtryckararm	CN24010	Spärr	OR02870L	O-ring
CN11204	Stift	CN310P01	Pistolhus	OR04090N	O-ring
CN11206	Tryckstång övre	CN31201S	Ventilhus	OR12470L	O-ring
CN11207	Tryckstång undre	CN31208S	Bussning övre	OR13770L	O-ring
CN11210	Fjäder	CN31209S	Bussning undre	OR14270L	O-ring
CN11211	Fjäder	CN61004	Handtagsgrepp	OR14470L	O-ring
CN11212	Fjäderhylsa	CT202	Bricka	OR14670L	O-ring
CN11302	Avtryckarventil	DE10101	Stift	TD10302	Skruv
CN11303	Ventilstyrning	DS10501	Mutter	XH10313	Skruv
CN11304	Fjäder	DS51202	Avtryckare	XO106504	Ventilhylsa
CN11501	Kolv	IN10403	Låsbricka		
CN120	Topplöck kompl.	IN10502	Mutter		
CN12001	Topplöck	IN14203	Skruv		
CN12003	Utblåsningsskydd	ISN10102	Stift		
CN132	Bandfjäder kompl.	ISN10303	Skruv		
CN13202	Fjädertrumma	ISN10401	Låsbricka		
				<b>EXTRA TILLBEHÖR</b>	
				NKS1080	O-ringsats
				NKS1048	Ställbar bygell
				XK1018	Ljuddämpare
				XK1011	Skyddsglasögon

\* = Delar ej med på sprängskissen

### Order/Kundtjänst:

Nordisk Kartro AB  
Munkforsplan 33  
Box 124  
123 22 Farsta  
Telefon 08 578 930 00  
Fax 08 578 930 45

### Lager/Service:

Nordisk Kartro AB  
Betongvägen 5, Botorps Industriområde  
Box 406  
691 27 Karlskoga  
Telefon 0586-659 80-81  
Fax 0586-659 89