

HANDHAVANDE FÖR TD163G-VERKTYGEN

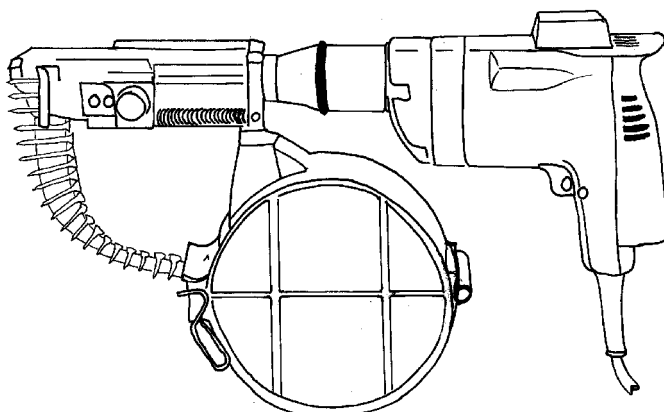

Laddning av skruv

1. Placera skruvdragaren med magasinet uppåt.
2. Öppna magasinslocket, lägg i skruvarna med spetsarna uppåt.
3. Tag i den fria bandänden och böj den något bakåt. Läggs därefter in i banet så att det hakar i matarmen.
4. Stäng magasinslocket och skruvdragaren är klar för användning.

Justering av djupinställning

Lossa låsmuttern TD10501 och justera djupinställningen TD14102 i sidled för rätt inställning. Vänsterjustering innebär mer försänkning respektive högerjustering mindre försänkning.

När ett fullgott resultat erhållits försäkra dig om att låsmuttern dragits åt ordentligt.

Korrekt justerad skall skruvskallen ligga ca 1,5 mm under ytan på materialet du skruvar fast.

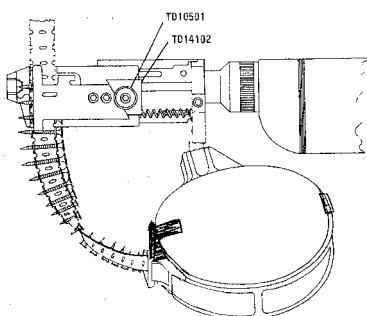

Order/Kundtjänst:

Nordisk Kartro AB
Munkforsplan 33
Box 124
123 22 Farsta
Telefon 08 578 930 00
Fax 08578 930 45

Lager/Service:

Nordisk Kartro AB
Betongvägen 5, Botorps Industriområde
Box 406
691 27 Karlskoga
Telefon 0586-659 80-81
Fax 0586-659 89

Kartro

Byte av skruvlängd

Om en annan dimension av skruv skall användas, riv då av den rulle som ligger i magasinet så nära automatdelen som möjligt.

Därefter kan man blindmata det antal som ligger kvar, eller dra i skruvarna som finns kvar i det material du skruvar fast.

Rengörning

Se till att automatdelen inte har gipsdamm som fastnat. Detta kan medföra matningsstörningar.

Rengör genom att använda renblåsningspistol.

Undvik lösningsmedel vid rengörning.

Smörj glidytor med teflonspray.

Tekniska data för TD163G

Vikt oladdat:	2,7 kg
Drivkälla:	Eldriven
Varv/min. obel:	3.800
Laddning:	120 skruv
Effekt:	450W
Skruv:	Kartro bandad skruv 30-42 mm

Försäkran

Nordisk Kartro AB, Box 124, 123 22 Farsta intygar härmed att det av oss sålda verktyget TD163G uppfyller de krav som anges i Arbetarskyddsstyrelsens författningssamling AFS 1994:48 "Maskiner och vissa andra tekniska anordningar".

Verktyget är tillverkat av:
NORDISK KARTRO AB
Betongvägen 5, Box 406
691 27 Karlskoga

NORDISK KARTRO AB

Sven-Olov Joelsson
Servicechef



Order/Kundtjänst:

Nordisk Kartro AB
Munkforsplan 33
Box 124
123 22 Farsta
Telefon 08 578 930 00
Fax 08578 930 45

Lager/Service:

Nordisk Kartro AB
Betongvägen 5, Botorps Industriområde
Box 406
691 27 Karlskoga
Telefon 0586-659 80-81
Fax 0586-659 89

Kartro

SPRÄNGSKISS OCH RESERVDELSLISTA FÖR TD163G

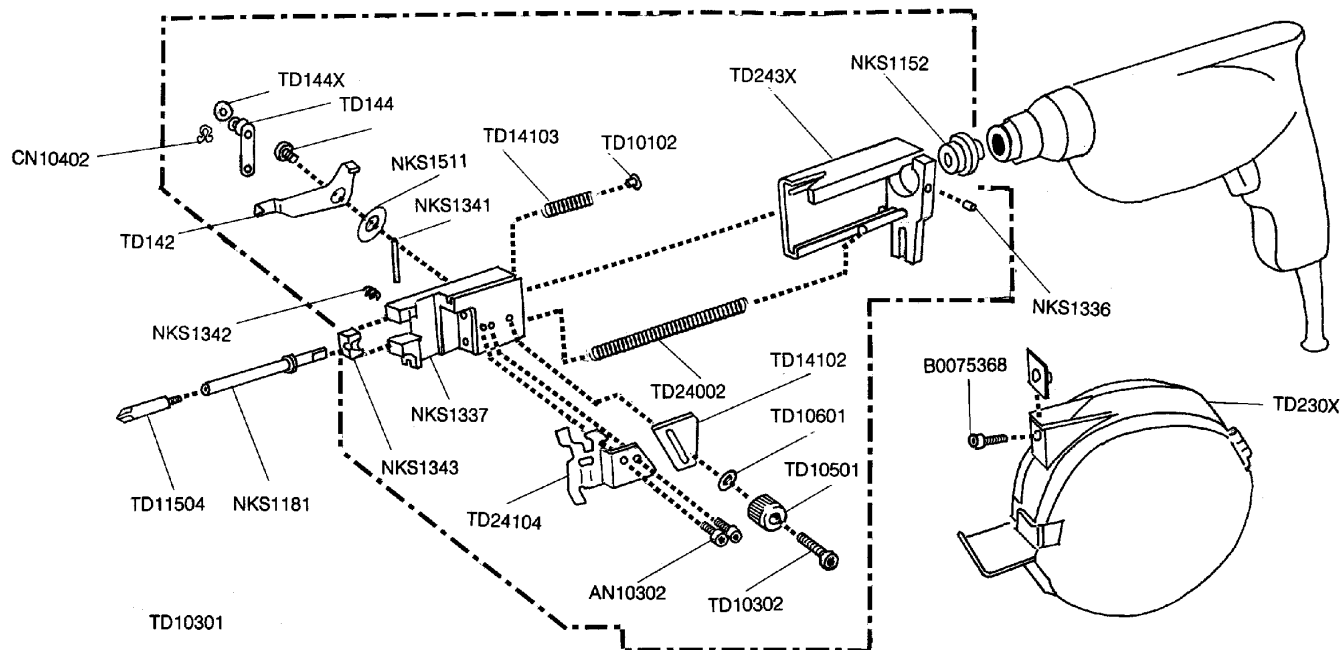

Art. kod	Art. benämning	Art. kod	Art. benämning	Art. kod	Art. benämning
AN 10302	Skruv	NKS 1343	Styrklack	TD 14103	Fjäder
B 0075368	Skruv	NKS 1511	Bricka	TD 142	Matarspär
CN 10402	Låsbricka	TD 10102	Nit	TD 144	Bygellänk komplett
NKS 1152	Adapter	TD 10301	Skruv	TD 144X	Plasthjul för bygellänk
NKS 1181	Bitshållare	TD 10302	Skruv	TD 230X	Magasin
NKS 1336	Stoppskruv	TD 10501	Låsmutter	TD 24002	Fjäder
NKS 1337	Nosblock komplett	TD 10601	Låsbricka	TD 24104	Bandstyrning
NKS 1341	Splint	TD 11504	Bits	TD 230X	Magasin
NKS 1342	Fjäder	TD 14102	Djupinställning	TD 243X	Slid