

SÄKERHETSBESTÄMMELSER OCH HANDHAVANDE FÖR SDR401

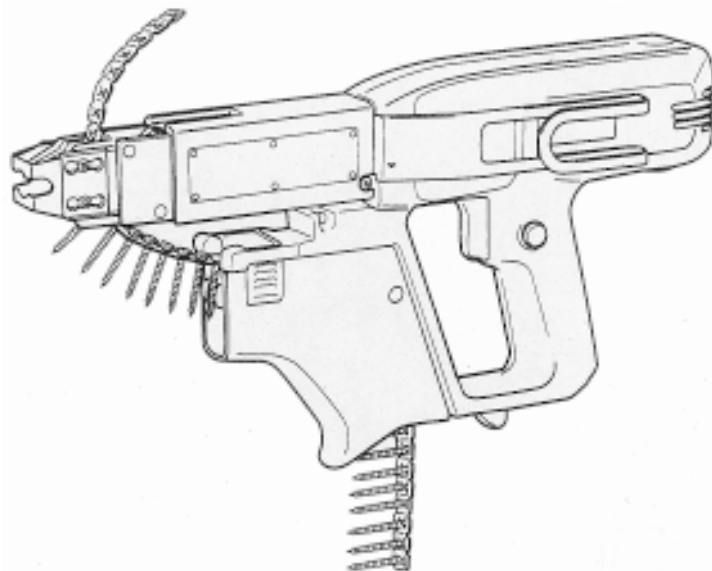

Säkerhetsbestämmelser

1. **Anslut** alltid verktyget endast till det voltal som finns angivet på namnplattan.
2. **Använd** aldrig verktyget om höljet eller någon bult saknas. Om höljet eller bultar avlägsnas ska de sättas tillbaka innan verktyget tas i bruk. Se till att alla delar är i god kondition.
3. **Fäst** alltid verktyget när du jobbar högt.
4. **Rör** aldrig vid blad, borrdel, slipskiva eller andra rörliga delar under gång.
5. **Starta** aldrig verktyget när den roterande delen har kontakt med arbetsmaterialet.
6. **Lägg** aldrig ned verktyget innan de rörliga delarna stannat helt.
7. Använd aldrig **andra tillbehör** eller delar än de som rekommenderas av oss då de kan förorsaka skada.
8. När du **byter ut delar** av verktyget ska du endast använda identiska reservdelar.

Order/Kundtjänst:

Nordisk Kartro AB
Munkforsplan 33
Box 124
123 22 Farsta
Telefon 08 578 930 00
Fax 08 578 930 45

Lager/Service:

Nordisk Kartro AB
Betongvägen 5, Botorps Industriområde
Box 406
691 27 Karlskoga
Telefon 0586-659 80/659 81
Fax 0586-659 82

Handhavande av SDR401

Använd verktyget för 1) montering av gipsplatta på stål och 2) montering av gipsplatta på trä

BULLER: Buller (ljudtrycksnivå) på arbetsplatsen kan komma att överstiga 85dB (A). I sådana fall ska ljudisolering sättas upp och öronskydd användas av operatören.

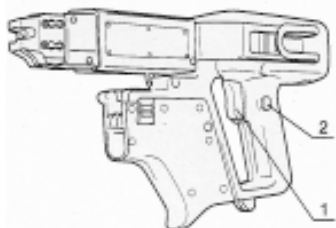

AVTRYCKARE: (fig.1) Detta verktyg startas och stannas genom att du trycker in eller släpper upp avtryckaren (1). För kontinuerlig drift, tryck in låsknappen (2) medan du trycker in avtryckaren. Tryck en gång för att lösgöra låsknappen.

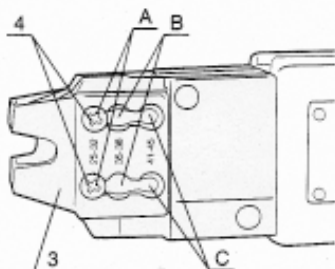

INSTÄLLNING AV DJUPMÅTT: Ställ in djupmättet (3) så att det passar till de skruvar som ska skruvas in.

1. Lossa på de fyra djupmättsskruvarna (4) (två på varje sida) med en skruvmejsel.
2. Ställ in djupmättet på en av de tre positionerna (A, B och C) i enlighet med längden på de skruvar som ska skruvas in.

Position	Skruvlängd
A	25 - 32 mm
B	35 - 38 mm
C	41 - 45 mm

3. Efter att du ställt in djupmättet, dra åt de fyra djupmättsskruvarna.

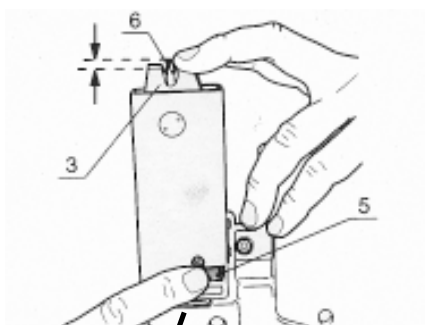

INSTÄLLNING AV DJUPMÅTTSKNAPPEN: Ställ in skruvdjup genom att vrida på djupmättsknappen (5). När djupmättet (3) trycks in ska styckets spets (6) sticka ut ungefär 3-4 mm från djupmättet.

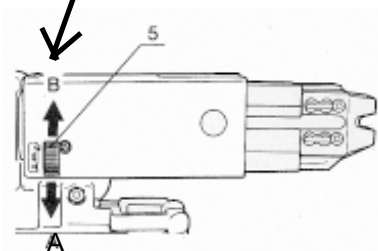

Inskrivningsdjupet ökas genom att du vrider på knappen mot riktning A och minskas genom att vrida den mot B.

Order/Kundtjänst:

Nordisk Kartro AB
Munkforsplan 33
Box 124
123 22 Farsta
Telefon 08 578 930 00
Fax 08 578 930 45

Lager/Service:

Nordisk Kartro AB
Betongvägen 5, Botorps Industriområde
Box 406
691 27 Karlskoga
Telefon 0586-659 80/659 81
Fax 0586-659 82

Kartro

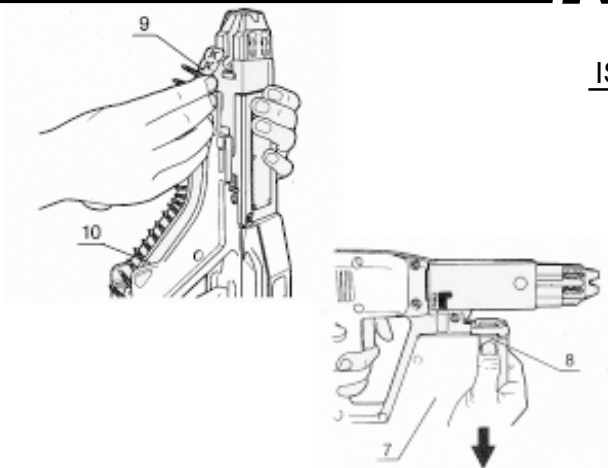

ISÄTTNING AV SKRUVBANDET:

1. Dra de bandade skruvarna (9) genom spåret i magasinet (10) nerifrån.

NOTERA!

Om det är svårt att sätta in de bandade skruvarna med magasinetshölje påsatt (7); tag bort det. För att ta bort magasinshöljet, dra det neråt medan du trycker på de två knapparna (8) på bägge sidor.

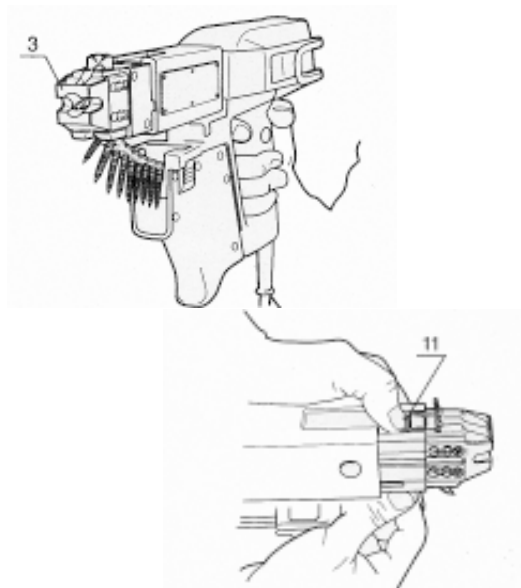

2. Sätt den första skruven i mitten av hålet i djupmättet (3).

NOTERA!

Om den första skruven sätts in för långt; tag ut den och sätt in den igen. Tag ut skruven genom att dra de sammanlänkade skruvarna nedåt medan du trycker lösöringsspaken (11) framåt.

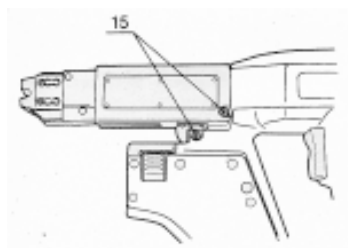

ATT TA BORT OCH SÄTTA FAST AUTOMATDELEN:

1. Lossa på de två skruvarna (15) med en skruvmejsel (+) och dra ut matarenheten (12).
2. Avlägsna automatdelen med handen. Om det är svårt att ta bort det för hand, använd en tång.

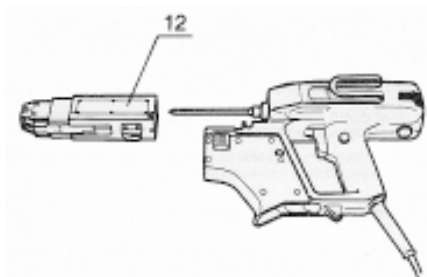

Order/Kundtjänst:

Nordisk Kartro AB
Munkforsplan 33
Box 124
123 22 Farsta
Telefon 08 578 930 00
Fax 08 578 930 45

Lager/Service:

Nordisk Kartro AB
Betongvägen 5, Botorps Industriområde
Box 406
691 27 Karlskoga
Telefon 0586-659 80/659 81
Fax 0586-659 82

Kartro

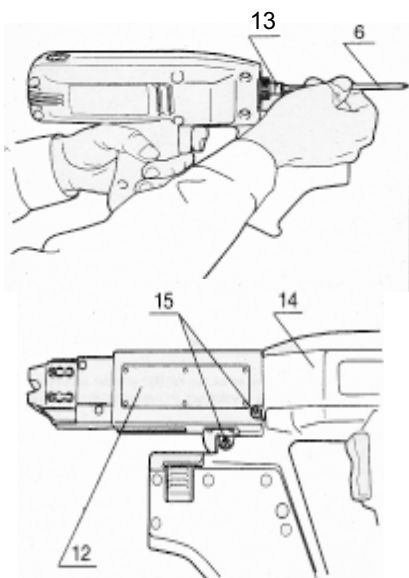

3. Tryck in den nya automatdelen (13) så långt det går.

4. Sätt tillbaka matarenheten igen och dra åt skruvarna.

BÄLTHAKE:

Bälthaken (14) kan monteras på båda sidor av verktyget, höger eller vänster.

När du flyttar bälthaken:

1. Lossa på de två skruvarna (15) med en skruvmejsel och dra ut matarenheten (12).
2. Skruva ut skruven (16) med en skruvmejsel.
3. Sätt sedan fast bälthaken igen genom att dra åt skruven igen.
4. Sätt tillbaka matarenheten igen och dra åt de två skruvarna.

Drift

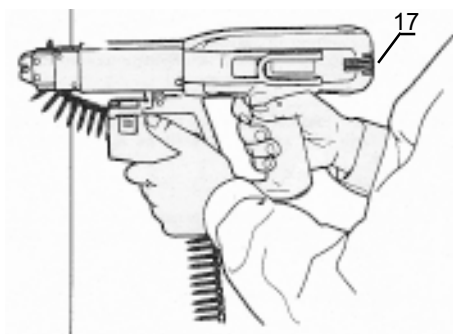

TÄCK ALDRIG ÖVER VENTILATIONSHÅLEN (17) EFTERSOM DE MÅSTE HÅLLAS FRIA SÅ ATT MOTORN ALLTID KAN KYLAS.

1. Starta verktyget och sätt spetsen på djupmättet (3) på önskad plats.
2. Tryck verktyget vertikalt mot arbetsytan.

Notera!

Det är viktigt att du trycker stadigt på verktyget.

Notera!

Bekräfta att allt är rätt och inskravningsdjupet rätt inställt genom att prova att skruva in en skruv en gång först på en skrärträbit, innan du börjar på arbetsmaterialet.

Notera!

Håll alltid verktyget vertikalt när du skruvar in skruvar.

Notera!

Om skruvarna kör ihop sig, tag bort de sammanlänkande skruvarna genom att trycka lösgörnings-spaken framåt och sätt tillbaka dem igen.

Varning!

Efter att du skruvat in en skruv, dra inte ut verktyget för hastigt.

Order/Kundtjänst:

Nordisk Kartro AB
Munkforsplan 33
Box 124
123 22 Farsta
Telefon 08 578 930 00
Fax 08 578 930 45

Lager/Service:

Nordisk Kartro AB
Betongvägen 5, Botorps Industriområde
Box 406
691 27 Karlskoga
Telefon 0586-659 80/659 81
Fax 0586-659 82

Kartro

Varning!

Om du startar verktyget efter att ha satt det dikt an mot arbetsytan kommer det att göra stycket ostadigt och skruvarna kanske flyttar på sig.

Varning!

Varje skruv måste skruvas in med en gång. Om du stoppar innan skruven är helt inskruvad kan det leda till felfunktion.

Underhåll

Efter användning ska du kontrollera verktyget och tillse att det är i perfekt kondition.

Vi rekommenderar att du tar verktyget till en auktoriserad serviceverkstad för Ryobi produkter minst en gång om året för en genomgående renföring och smörjning.

Utför inga justeringar medan motorn är igång.

Koppla alltid ur verktyget från nätet innan du byter ut tillbehör eller utslitna delar (skivor, stycke, sandpapper etc), samt vid smörjning eller annat underhållsarbete.

Rengöring av matarenheten

Smuts och damm (särskilt gips) kan få matarenheten att fungera fel. Vi rekommenderar att du rengör matarenheten med en tryckluftström då och då. Detta ökar matarenhetens livslängd och onödiga reparationer kan undvikas.

Varning!

Smörj aldrig matarenheten eftersom den då kommer att dra till sig ännu mer damm och smuts, särskilt på kontaktytan till arbetsmaterialet.

Varning!

För säker och pålitlig drift skall alla reparationer utföras av ett auktoriserat servicecenter eller annan kvalificerad serviceorganisation.

Order/Kundtjänst:

Nordisk Kartro AB
Munkforsplan 33
Box 124
123 22 Farsta
Telefon 08 578 930 00
Fax 08 578 930 45

Lager/Service:

Nordisk Kartro AB
Betongvägen 5, Botorps Industriområde
Box 406
691 27 Karlskoga
Telefon 0586-659 80/659 81
Fax 0586-659 82

Kartro

Tekniska data för SDR401

Vikt oladdat:	2,0 kg
Skruvdragare:	Ryobi
Varv/min obel:	4800
Spänning:	230 V
Effekt:	430 W
Skruvlängd:	25-42 mm
Laddning:	50 skruv

Ljudnivåer enligt prEn 12549

Ljudtrycksnivå:	78,0 dB(A)
Ljudeffektnivå:	91,0 dB(A)
Vibrationer enligt ISO 8662-11:	< 2,5 m/s ²

Försäkran

Nordisk Kartro AB, Box 124, 123 22 Farsta intygar härmed att det av oss sålda verktyget VZ241 uppfyller de krav som anges i Arbetarskyddsstyrelsens författningssamling AFS 1994:48 "Maskiner och vissa andra tekniska anordningar".

Verktyget är tillverkat av:
RYOBI LTD
Tokyo Head Office
3-15-1 SOTOKANDA, CHIYODA-KU
TOKYO 101
Japan

NORDISK KARTRO AB

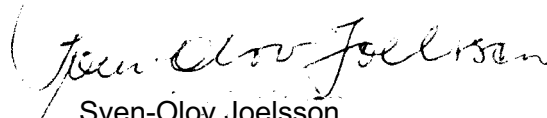
Sven-Olov Joelsson
Servicechef

CE 00

Order/Kundtjänst: Nordisk Kartro AB
Munkforsplan 33
Box 124
123 22 Farsta
Telefon 08 578 930 00
Fax 08 578 930 45

Lager/Service: Nordisk Kartro AB
Betongvägen 5, Botorps Industriområde
Box 406
691 27 Karlskoga
Telefon 0586-659 80/659 81
Fax 0586-659 82

Kartro

SPRÄNGSKISS OCH RESERVDELSLISTA FÖR SDR401

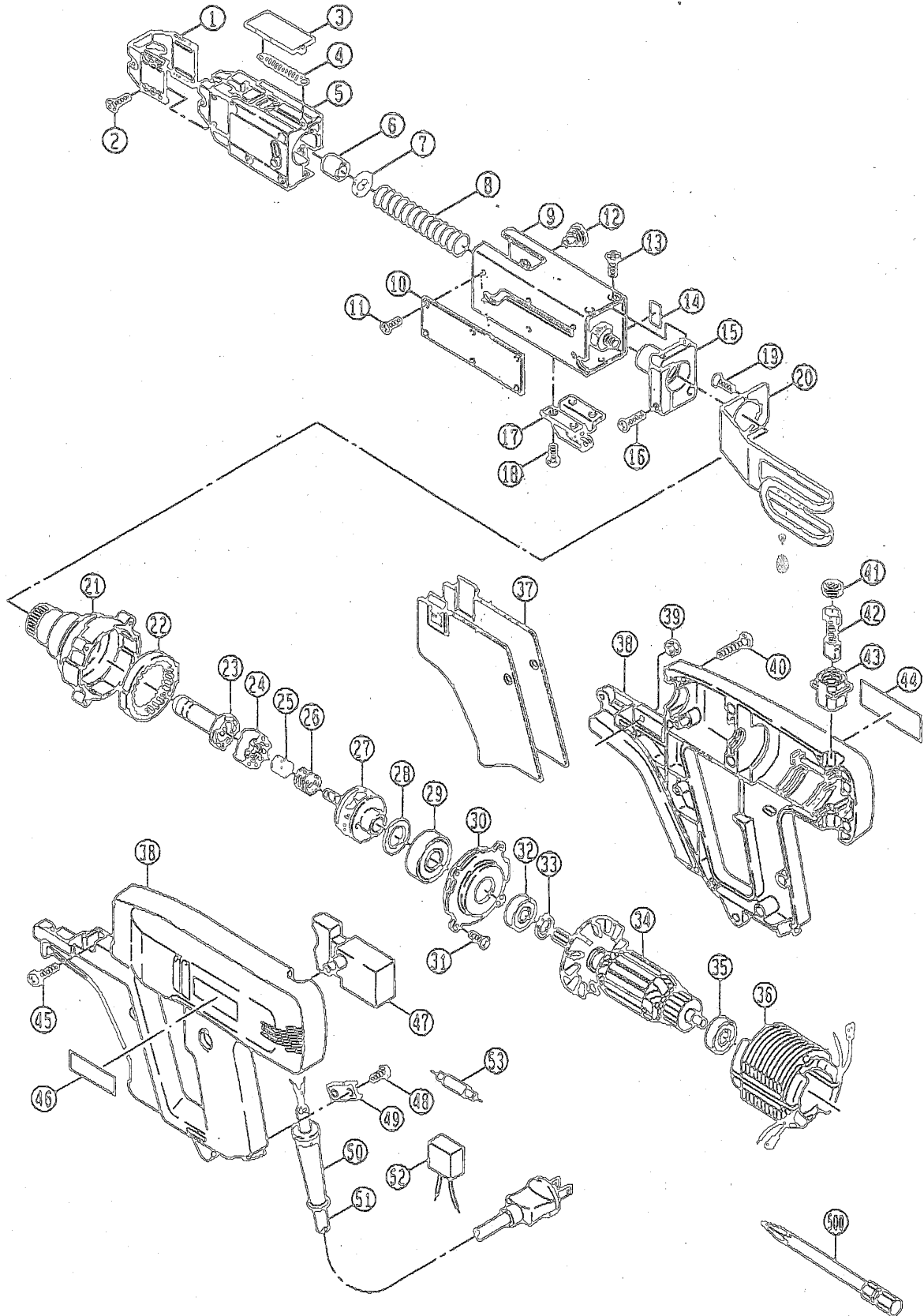

Reservdelsförteckning, se nästa sida

Order/Kundtjänst:

Nordisk Kartro AB
Munkforsplan 33
Box 124
123 22 Farsta
Telefon 08 578 930 00
Fax 08 578 930 45

Lager/Service:

Nordisk Kartro AB
Betongvägen 5, Botorps Industriområde
Box 406
691 27 Karlskoga
Telefon 0586-659 80/659 81
Fax 0586-659 82

Kartro

RESERVDLSFÖRTECKNING SDR401

Pos.	Art.kod	Art.benäm.	Pos.	Art.kod	Art.benäm.
1	SDR001	Djupinställning	29	SDR029	Lager
2	SDR002	Skruv	30	SDR030	Låsring
3	SDR003	Glidplatta	31	SDR031	Skruv
4	SDR004	Tryckfjäder	32	SDR032	Lager
5	SDR005	Nosblock	33	SDR033	Stödring
6	SDR006	Bussning	34	SDR034	Rotor
7	SDR007	Låsring	35	SDR035	Lager
8	SDR008	Tryckfjäder	36	SDR036	Stator
9	SDR009	Slid	37	SDR037	Magasinslock
10	SDR010	Skyddsplåt	38	SDR038	Motorhus
11	SDR011	Skruv	39	SDR039	Mutter
12	SDR012	Skruv	40	SDR040	Skruv
13	SDR013	Skruv	41	SDR041	Kolhållarlock
15	SDR015	Adapter	42	SDR042	Kol
16	SDR016	Skruv	43	SDR043	Kolhållare
17	SDR017	Styrning	44	SDR044	Skylt
18	SDR018	Skruv	45	SDR045	Skruv
19	SDR019	Skruv	46	SDR046	Dekal
20	SDR020	Bälteskrok	47	SDR047	Strömbrytare
21	SDR021	Clutch-hus	48	SDR048	Skruv
22	SDR022	Lager	49	SDR049	Klamma
23	SDR023	Bitshållare	50	SDR050	Brytskydd
24	SDR024	Slirkoppling	51	SDR051	Sladd
25	SDR025	Fjäder	52	SDR052	Kondensator
26	SDR026	Fjäder	53	SDR053	Spole
27	SDR027	Clutch	500	PH2X124	Bits
28	SDR028	Bricka			

Order/Kundtjänst:

Nordisk Kartro AB
Munkforsplan 33
Box 124
123 22 Farsta
Telefon 08 578 930 00
Fax 08 578 930 45

Lager/Service:

Nordisk Kartro AB
Betongvägen 5, Botorps Industriområde
Box 406
691 27 Karlskoga
Telefon 0586-659 80/659 81
Fax 0586-659 82